

TYMOOV radio

xRP / DxRP / xRE

DE Produktreihe Rohrmotor Funktechnologie



WARNHINWEIS: Wichtige Sicherheitshinweise

Eine fehlerhafte Installation kann zu schweren Verletzungen führen. Befolgen Sie alle Anweisungen und bewahren Sie diese Installationsanleitung sicher auf.

- Die Motoren TYMOOV xRP/DxRP oder xRE sind ausschließlich für den privaten Betrieb von Rollläden vorgesehen und wurden speziell hierfür entwickelt. Wenden Sie sich bei Fragen zu anderen Verwendungszwecken an unseren technischen Kundendienst.
- Der minimale Innendurchmesser des Rohres beträgt 47 mm, wobei das Rohr je nach Gewicht und Länge des Rollladens ausgewählt werden muss. Berücksichtigen Sie hierbei die Angabe des Rohrherstellers.
- Bedienen Sie den Rollläden niemals, wenn sich Personen oder Gegenstände im Bewegungsbereich befinden.
- Bewegliche Teile des Motors müssen vor Berührung geschützt werden, sofern sie unterhalb von 2,5 m installiert werden.
- Entfernen Sie vor der Installation des Motors alle nicht benötigten Schnüre und Bänder und schalten Sie alle Geräte aus, die für den Betrieb des Motors nicht erforderlich sind.
- **ACHTUNG:** Unterbrechen Sie die Spannungsversorgung der Rollläden nicht bzw. betätigen Sie diese nicht, wenn an der Installation oder in der unmittelbaren Umgebung Wartungs- oder Reinigungsarbeiten durchgeführt werden (z. B.: Reinigung der Fenster).
- Überwachen Sie den Rollladen bei der Bewegung und achten Sie darauf, dass sich ihm keine Personen nähern, bis der Rollladen vollständig geschlossen ist.
- Lassen Sie Kinder nicht mit den fest angebrachten Steuerelementen spielen. Bewahren Sie die Bedienelemente außerhalb der Reichweite von Kindern auf.
- Der Antrieb eines Schalters ohne Verriegelung muss sich direkt neben dem angetriebenen Element und entfernt von den beweglichen Teilen befinden. Er muss in einer Höhe von mindestens 1,5 m installiert werden.
- Die festen Steuerelemente müssen in Sichtweite installiert werden.

- Überprüfen Sie die Installation in regelmäßigen Abständen, um eine eventuelle fehlerhafte Ausrichtung bzw. Abnutzungen der Kabel oder Federn festzustellen.
- Verwenden Sie das Gerät nicht, wenn eine Reparatur oder eine Einstellung erforderlich ist.

Wesentliche Bestandteile und Angaben

- Die Motoren TYMOOV xRP/DxRP oder xRE verfügen über X3D-Funkempfänger mit einer Funk-Frequenz von 868 MHz. Sie sind mit den Smart Home-Produkten und X3D-Alarmanlagen von DELTA DORE kompatibel.
- Bei der Verwendung automatischer Verriegelungen sollten ausreichend stabile Rollladenlamellen verwendet werden.
- Wenn der Rollladen geschlossen ist, darf er die Führungsschienen um maximal eine halbe Lamelle überragen.
- Die Befestigungen oder automatischen Verriegelungen des Rollladens müssen den Anwendungshinweisen des Herstellers entsprechen. Die maximalen Drehmomente des stillstehenden Motors TYMOOV xRP/DxRP oder xRE entsprechen: 10 Nm: 15 Nm / 20 Nm: 27 Nm / 30 Nm: 40 Nm
Die Modelle, die sich nicht für diese Drehzahlen eignen, können nicht montiert werden. In diesem Fall muss die Anzahl der Verriegelungen dem jeweiligen Modell und Anzahl der Lamellen angepasst werden.
- Verwenden Sie bei oberen Endlagen nach Möglichkeit Systeme, die in die Führungsschienen integriert sind.
- Achten Sie darauf, dass das Anschlagssystem der Rollladenlamellen nicht die Stabilität des Rollladenkastens beeinträchtigt.
- Die Motoren TYMOOV xRP/DxRP oder xRE prüfen in Abständen von jeweils 100 Betätigungen die Anschläge, wobei der Motor die Abweichungen der Rollläden automatisch kompensiert.
- Ein störungsfreier Betrieb des Motors ist gewährleistet, wenn dieser gemäß den nachstehenden Hinweisen installiert und verwendet wird. Komponenten wie die Aufrollwelle, Halterungen, Schrauben usw. müssen sorgfältig ausgewählt und montiert werden. Zudem müssen die Anwendungsumgebung des Motors und die erforderliche Leistung korrekt beurteilt und festgelegt werden.

Empfehlungen

- Kabel, die durch eine Metallwand führen, müssen durch eine Hülle bzw. einen Schlauch geschützt und isoliert werden.
Das Kabel des TYMOOV xRP/DxRP oder xRE ist abmontierbar.
- Sollte das Netzkabel beschädigt sein, muss es vom Hersteller, seinem technischen Kundendienst oder einer ähnlich befugten und qualifizierten Person ausgetauscht werden, um Gefahren zu vermeiden.
- Bei der Auswahl des Motors müssen die Anforderungen des Trägerproduktes berücksichtigt werden. Beziehen Sie sich bei der Auswahl des Motors je nach Rollladen auf unsere Übersichten. Ein Typenschild auf dem Motor gibt den Nenndrehmoment und die Betriebsdauer an.
- Die Rohrmotoren TYMOOV xRP/DxRP oder xRE sind für kurze Betriebszeiten ausgelegt (4 Minuten Dauerbetrieb). Sie verfügen über einen elektronischen Schutz, der die Überhitzung verhindert. Bei einer thermischen Trennung der Stromversorgung kann der Motor erneut nach einer Wartezeit von circa 30 Sekunden wieder in Betrieb genommen werden. Für einen erneuten 4-minütigen Betrieb muss der Performance-Motor wieder die Umgebungstemperatur angenommen haben.
- Falls der Rollladen von Hand angehoben wird (z. B.: Einbruchstest), fährt der Motor den Rollladen wieder herunter. Achtung: Die Finger können hierbei eingequetscht werden!
- A-bewerteter Schalldruckpegel: $L_pA \leq 70 \text{ dB(A)}$.



DELTA DORE
35270 - BONNEMAIN - Frankreich
deltadore@deltadore.com

Aufgrund möglicher Weiterentwicklungen von Normen und Produkten sind die in der vorliegenden Dokumentation aufgeführten Angaben und Abbildungen nur bei entsprechender Bestätigung von uns verbindlich.

DELTA DORE bestätigt hiermit, dass der von diesen Anweisungen betroffene Motor mit den grundlegenden Anforderungen der Maschinenrichtlinie 2006/42/EG sowie mit denen der europäischen RED-Richtlinie 2014/53/EU übereinstimmt. Die EU-Konformitätserklärung dieser Ausrüstung ist auf Anfrage bei der folgenden Stelle erhältlich:

Service „Technische Infos“
DELTADORE – 35270 Bonnemain (Frankreich)
E-Mail: info.techniques@deltadore.com

Technische Eigenschaften

- Spannungsversorgung: 230 V, 50 Hz +/- 10 %
- Schutzklasse II 
class II
- Betriebsdauer: 4 Minuten
- Elektrische Leistungen:
TYMOOV 10RP / RE / D10RP: 60 W
TYMOOV 20RP / RE / D20RP: 90 W
- X3D Empfangsfrequenz: 868,7 MHz bis 869,2 MHz
- Maximale Funkleistung < 10 mW, Empfänger der Kategorie 2
- Funk-Reichweite von 100 - 300 m im Freifeld, je nach zugeordneten Produkten
(Reichweite vom Einbau und möglichen elektromagnetischen Störungen abhängig)
- Anzahl der zugeordneten Sender: max. 16
- A-bewerteter Schalldruckpegel: $L_pA \leq 70 \text{ dB(A)}$.
- Schutzart: IP 44
- Betriebstemperatur: $-20^\circ\text{C} \rightarrow +60^\circ\text{C}$

Inhalt

1/ Montage des Motors	8
1.1 Montage des Zahnrads und Zahnkranzes	8
1.2 Montage in der Welle	8
1.3 Position des Motorkopfes.....	9
1.4 Montage des Motors auf seiner Halterung.....	9
2/ Anschluss	10
2.1 Anschluss ohne Druckschalter, nur mit Sender	10
2.2 Anschluss mit Druckschalter	10
3/ Erste Inbetriebnahme	11
3.1 Zuordnen einer Fernbedienung mit einem Motor	11
3.2 Einstellen der Anschläge.....	12
4/ Ändern der Anschläge	16
5/ Zuordnen eines weiteren Senders	16
6/ Zuordnen eines Rauchmelder	17
7/ Gruppensteuerung	17
8/ Eine oder mehrere Zuordnungen löschen	18
8.1 Eine Zuordnung löschen	18
8.2 Alle Zuordnungen löschen	18
9/ Hinderniserkennung	19
10/ Zurücksetzen auf die Werkseinstellungen	19
11/ Zwischenstellungen	20
12/ Zuordnen mit einer Alarmzentrale	21
12.1 Zuordnen des Modus Einbruchssicherung des Motors mit der Alarmzentrale	21
12.2 Festlegen der Betriebsart des Motors	22
13/ Sie haben Ihre Fernbedienung verloren oder sie funktioniert nicht mehr	23
14/ Hilfe	24

1/ Montage des Motors

- Schieben Sie den Motor leichtgängig in die Aufrollwelle und schlagen Sie keinesfalls dabei auf den Motorkopf oder die Antriebswelle. Durchbohren Sie niemals die Aufrollwelle mit dem installierten Motor.
- Verwenden Sie für die Befestigung des Rollladens an der Aufrollwelle Schrauben mit einem Überstand von maximal 1 mm im Inneren der Welle.

1.1 Montage des Zahnrads und Zahnkranzes

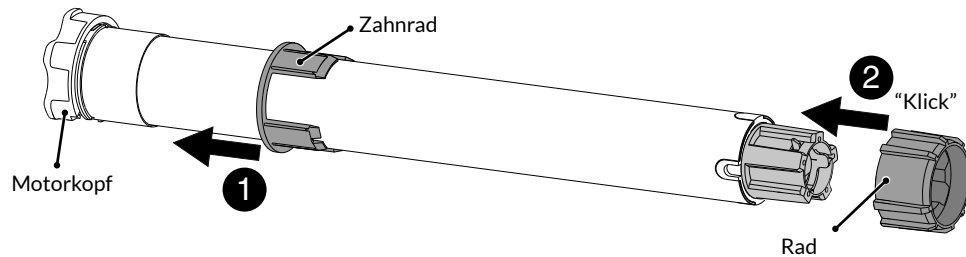

1.2 Montage in der Welle

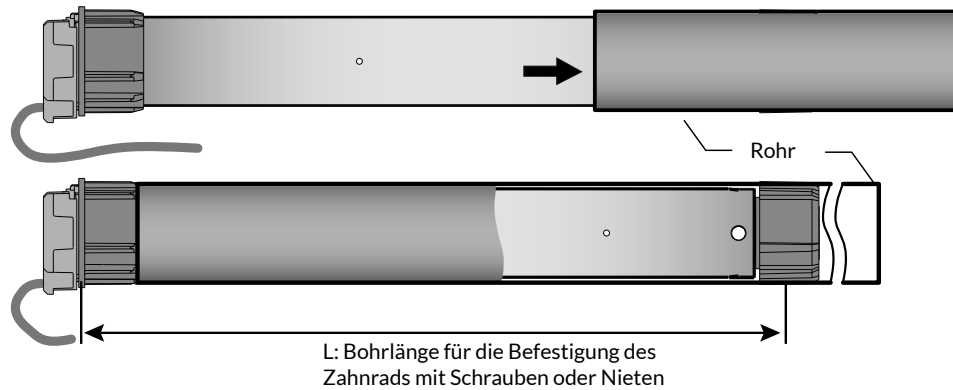

Mechanische Teile und Antriebs- sowie Befestigungszubehör finden Sie in unserem Produktkatalog.

Modell	Bohrlänge (L)	Gesamtlänge
TYMOOV 10 Nm und 20 Nm	395 mm	422 mm

1.3 Position des Motorkopfes

Der Motorkopf muss so in der Welle positioniert werden, dass das Kabel im unteren Teil horizontal ausgerichtet ist.

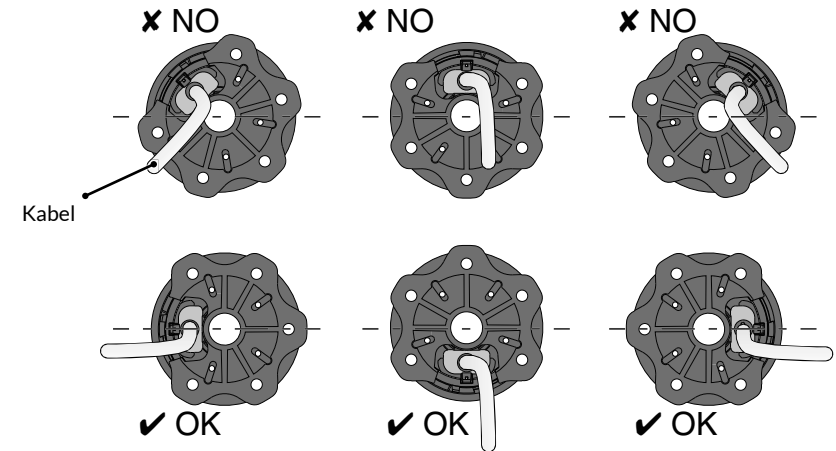

1.4 Montage des Motors auf seiner Halterung

Schieben Sie die Welle mit dem Motor (A) auf die Halterung (B), bis ein „Klick“ zu hören ist.

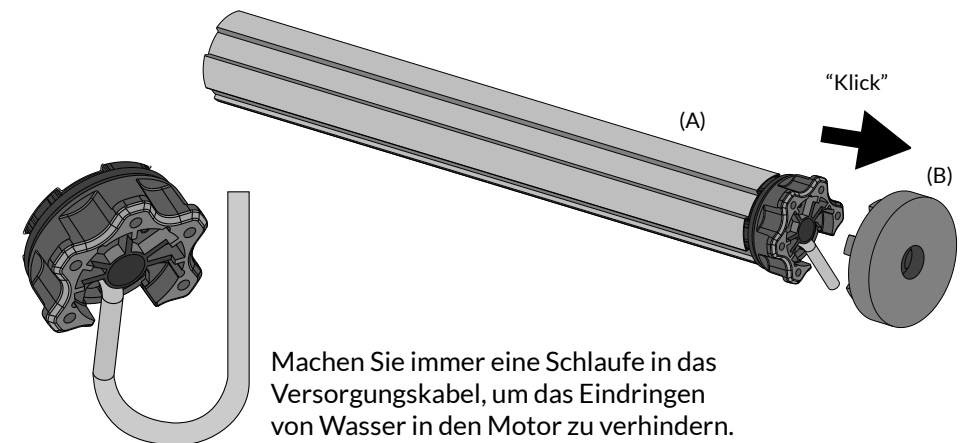

2/ Anschluss

Der elektrische Anschluss hat gemäß den Normen EN, IEC sowie den gültigen nationalen Vorschriften zu erfolgen (z. B.: NF C15-100 für Frankreich). In allen Fällen, muss die Spannungsunterbrechung durch eine allpolige Trennvorrichtung entsprechend der geltenden Installationsanweisung weiterhin möglich sein. Enthält der Lieferumfang des Motors ein Stromkabel vom Typ H05VVF, dann kann dieses nur im Außenbereich verwendet werden, sofern es in einem UV-beständigen Schacht verlegt wird.

Bei der Verwendung im Außenbereich muss der Motor über ein RNF- bzw. RRF-Gummikabel mit einem Kohlenstoffgehalt von mindestens 2 % angeschlossen werden. Bitte wenden Sie sich an die Vertriebsleitung.

2.1 Anschluss ohne Druckschalter, nur mit Sender

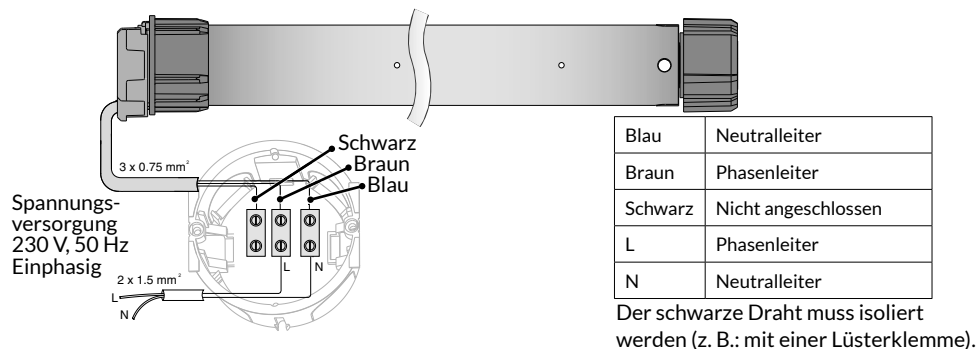

2.2 Anschluss mit Druckschalter

Der Motor TYMOOV RP kann auch drahtgebunden gesteuert werden. Die Steuerung erfolgt durch einen Druckschalter. Der Motor wird sequentiell gesteuert (Auf ... Stopp ... Ab ... Stopp ... Auf ...).

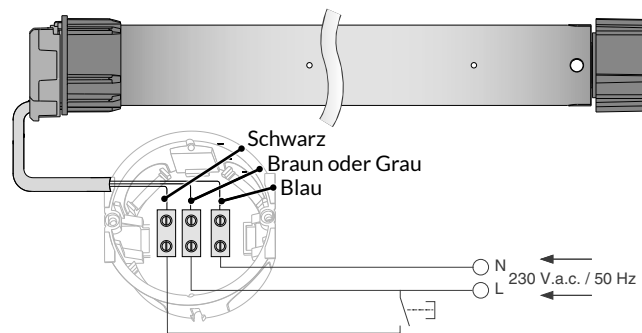

3/ Erste Inbetriebnahme

Bei der ersten Inbetriebnahme hebt der Motor den Rollladen kurz auf und senkt diesen wieder ab, um die Bereitstellung für die Zuordnung zu melden. Die Motoren befinden sich automatisch in der Wartestellung für die Zuordnung. Sie haben 5 Minuten nach der Inbetriebnahme, um den Motor einem Bedienelement zuzuordnen.

3.1 Zuordnen einer Fernbedienung mit einem Motor

3.1.1 1. Fall: Nur ein Motor wird versorgt

1 Der Motor wartet auf die Zuordnung.

2 Drücken Sie auf der Fernbedienung gleichzeitig 3 Sekunden auf und , bis die rote Kontrollleuchte leuchtet. Lassen Sie wieder los.

Bei der Erfassung eines Motors, leuchtet die Kontrollleuchte kurz grün auf.

3 Nach einigen Sekunden bewegt sich der Rollladen 2-mal kurz, um die Zuordnung zu bestätigen.

Die Fernbedienung ist zugeordnet und der Motor schaltet automatisch in den Modus „Einstellen der Anschläge“ um.

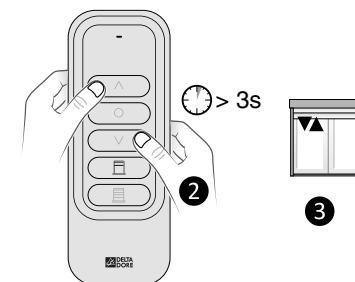

3.1.2 2. Fall: Mehrere Motoren werden versorgt

1 Drücken Sie auf der Fernbedienung gleichzeitig 3 Sekunden auf und , bis die rote Kontrollleuchte leuchtet. Lassen Sie wieder los.

Die Fernbedienung sucht nach eventuellen Motoren.

Die Kontrollleuchte blinkt (blitzt) rot und anschließend grün, bis ein neuer Motor erfasst wurde.

2 Drücken Sie so oft wie nötig auf um den zuzuordnenden Motor auszuwählen, sobald die Kontrollleuchte rot blinkt.

Der entsprechende Rollladen bewegt sich 1-mal.

3 Drücken Sie kurz auf , sobald der Motor gefunden wurde.

4 Nach einigen Sekunden bewegt sich der Rollladen 2-mal, um die Zuordnung zu bestätigen.

Drücken Sie 3 Sekunden auf , um den Zuordnungsmodus zu verlassen. Sie können jetzt in den Modus „Einstellen der Anschläge“ übergehen.

3.2 Einstellen der Anschläge

Sind obere und untere Anschläge vorhanden, können Sie die automatische Betriebsart verwenden. Der Motor erfasst somit seine Endlagen automatisch. Ist kein oberer Anschlag und/oder keine automatische Verriegelung vorhanden, müssen Sie die Endlagen manuell festlegen. Im Schrittmodus können Sie den Rollladen präzise in der gewünschten Position anhalten.

Sie haben mehrere Möglichkeiten zur Konfiguration der Anschläge:

- zwei automatische Anschläge
- 1 manueller Anschlag und 1 automatischer Anschlag
- 2 manuelle Anschläge

Prinzip

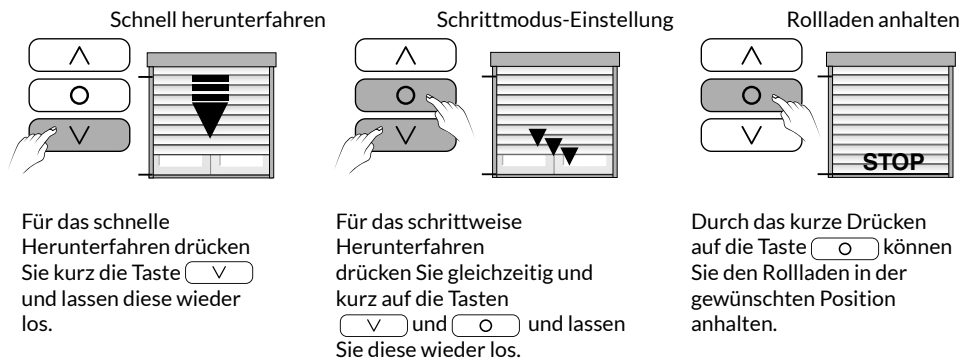

Die Anschläge können in beliebiger Reihenfolge eingelernt werden. Als erster Anschlag kann der obere oder der untere Anschlag gewählt werden.

3.2.1 Speichern von zwei automatischen Anschlägen

Es kann sein, dass sich der Rollladen beim Betätigen der Taste in die entgegengesetzte Richtung bewegt. In diesem Fall können Sie die Richtung umkehren, durch kurzes Drücken der Taste B unter der Vorderseite der Fernbedienung, bis die Kontrollleuchte grün blinkt. Drücken Sie anschließend gleichzeitig 3 Sekunden auf die Tasten Auf/Ab. Automatisches Verlassen des Modus. Andernfalls erkennt der Motor selbst die Drehrichtung, wenn sich der Rollladen in der vertikalen Position befindet.

1 Oberer automatischer Anschlag

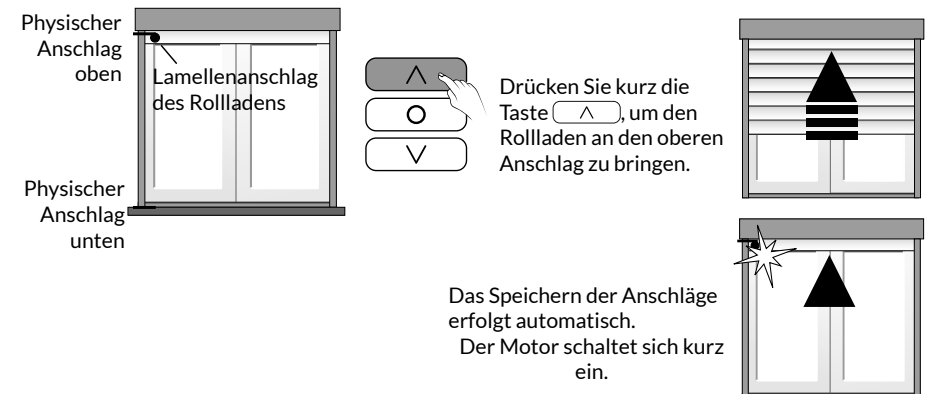

2 Unterer automatischer Anschlag

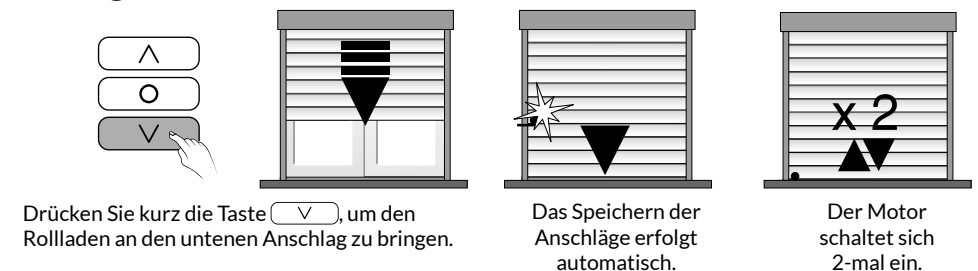

3 Die Anschläge wurden gespeichert

Beim nächsten Erreichen der Anschläge, blockiert sich der Rollladen nicht. Der Motor fährt zurück, um sicherzustellen, dass der Rollladen nicht zu stark aufsitzt.



3/ Erste Inbetriebnahme

3.2.2 Speichern eines manuellen und eines automatischen Anschlags

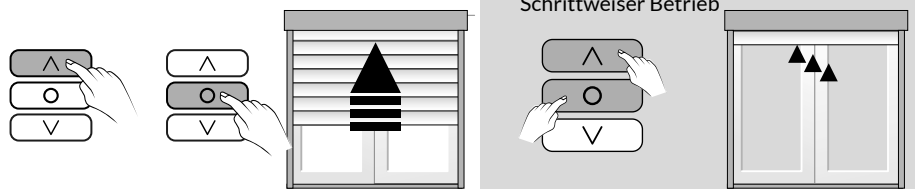
1 Bringen Sie den Rollladen in die gewünschte Position



Drücken Sie auf die Taste , um den Rollladen in die gewünschte Position zu bringen und drücken Sie auf , um ihn zu stoppen.

Für die schrittweise Bewegung drücken Sie kurz gleichzeitig auf  und  und lassen diese wieder los.

2 Speichern der Position des manuellen Anschlags

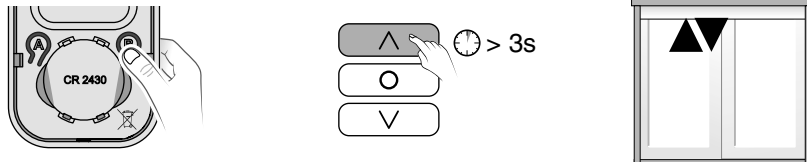

Drücken Sie auf die Taste B unter der Vorderseite der Fernbedienung, bis die Kontrollleuchte grün blinkt.

Drücken Sie ~3 Sekunden auf die Taste , bis sich der Motor kurz einschaltet.

Der Motor schaltet sich kurz ein

3 Automatische Anschläge



Drücken Sie auf die Taste , um den Rollladen in die Position des unteren Anschlags zu bringen.

Die Speicherung des Anschlags geschieht automatisch.

Der Motor schaltet sich 2-mal kurz ein

4 Die Anschläge wurden gespeichert



Beim nächsten Erreichen der Anschläge, blockiert sich der Rollladen nicht. Der Motor fährt zurück, um sicherzustellen, dass der Rollladen nicht zu stark aufsitzt.

3.2.3 Speichern von zwei manuellen Anschlägen

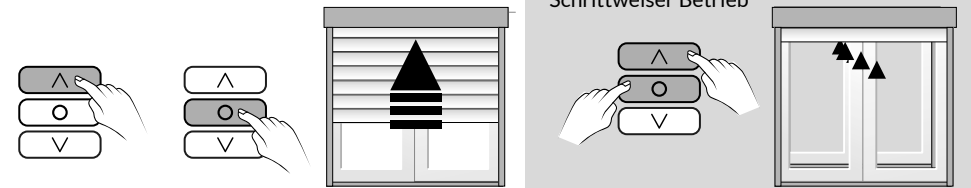
1 Bringen Sie den Rollladen in die gewünschte Position



Drücken Sie auf die Taste , um den Rollladen in die gewünschte Position zu bringen und drücken Sie auf , um ihn zu stoppen.

Für die schrittweise Bewegung drücken Sie kurz gleichzeitig auf  und  und lassen diese wieder los.

2 Speichern der Position des 1. Anschlags (z. B.: manueller Anschlag oben)

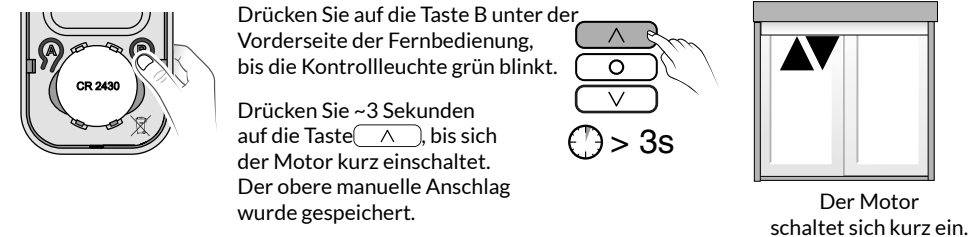

Drücken Sie auf die Taste B unter der Vorderseite der Fernbedienung, bis die Kontrollleuchte grün blinkt.



Drücken Sie ~3 Sekunden auf die Taste , bis sich der Motor kurz einschaltet. Der obere manuelle Anschlag wurde gespeichert.

 > 3s

Der Motor schaltet sich kurz ein.

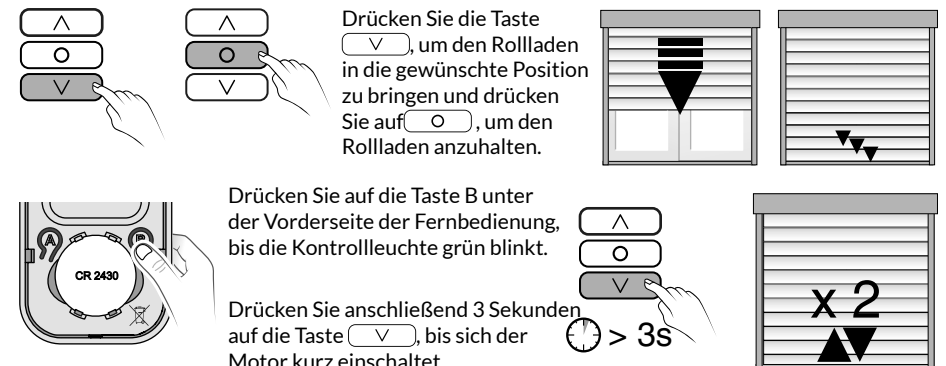
3 Speichern der Position des 2. Anschlags (z. B.: manueller Anschlag unten)



Drücken Sie die Taste , um den Rollladen in die gewünschte Position zu bringen und drücken Sie auf , um den Rollladen anzuhalten.

Drücken Sie auf die Taste B unter der Vorderseite der Fernbedienung, bis die Kontrollleuchte grün blinkt.

Drücken Sie anschließend 3 Sekunden auf die Taste , bis sich der Motor kurz einschaltet. Der untere manuelle Anschlag wurde gespeichert.

 > 3s

Der Motor bestätigt die Speicherung der 2. Endlage, indem er sich anschließend 2-mal einschaltet.

4 Die Anschläge wurden gespeichert. Verlassen des Einstellungs-Modus.

4/ Ändern der Anschläge

Vor der Änderung der Anschlagpositionen müssen diese zunächst gelöscht und dann wieder neu gespeichert werden.

Gehen Sie wie folgt vor, um diese zu löschen:



Drücken Sie auf die Taste B unter der Vorderseite der Fernbedienung, bis die Kontrollleuchte grün blinkt.

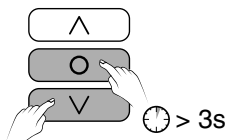

Drücken Sie mindestens 3 Sekunden lang gleichzeitig die Tasten und , bis die Kontrollleuchte leuchtet.

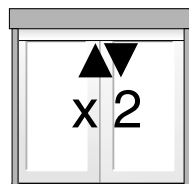

Der Motor schaltet sich kurz 2-mal ein.

Die Anschläge wurden gelöscht.

Der Abschnitt 3.2 „Einstellen der Anschläge“ erklärt, wie die Anschläge neu gespeichert werden können.

6/ Zuordnen eines Rauchmelder

Sie möchten das Öffnen der Rollläden im Falle der Rauchmeldung steuern können

Drücken Sie am bereits zugeordneten Sender gleichzeitig 3 Sekunden lang auf die Taste , bis sich der Motor kurz einschaltet.

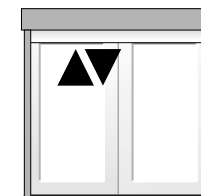
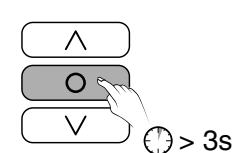

Drücken Sie die Taste des Melders. Der Motor schaltet sich 2-mal kurz ein.

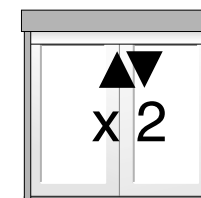
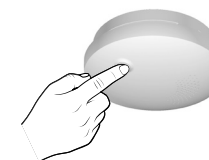

5/ Zuordnen eines weiteren Senders

Der Motor wurde bereits einem Sender zugeordnet.

Sie können verschiedene Sender der X3D-Produktreihe (Telefonmodem, weitere Fernbedienung ...) der Auf-/Ab-Funktion des Motors zuordnen. Anzahl der Sender, die zugeordnet werden können: max. 16

Nähere Hinweise zum Zuordnen der Sender finden Sie in den Anleitungen der betreffenden Geräte.

Drücken Sie am bereits zugeordneten Sender gleichzeitig 3 Sekunden lang auf die Taste , bis sich der Motor kurz einschaltet.

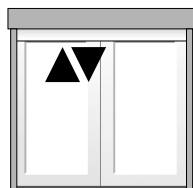
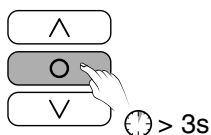

Bestätigen Sie am zuzuordnenden Sender (z. B.: neue Fernbedienung)

Drücken Sie auf der neuen Fernbedienung gleichzeitig und mehr als 3 Sekunden auf die Tasten und bis die Kontrollleuchte leuchtet.

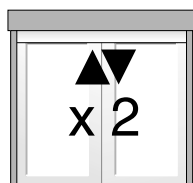
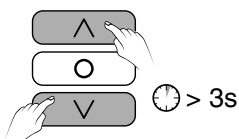

Die neue Fernbedienung wurde dem Motor zugeordnet.

Der Motor schaltet sich 2-mal kurz ein.

7/ Gruppensteuerung

Wenn die Motoren einer bidirektionalen Gruppensteuerung zugeordnet sind, dann werden sie kurz nacheinander (100 ms) eingeschaltet, um die Überlastung der Stromleitung bei der Aktivierung zu vermeiden.

- Falls alle Motoren gemeinsam einer Gruppensteuerung zugeordnet wurden, dann werden die Motoren in der Reihenfolge der Zuordnung dieser aktiviert.

Beispiel: Es kann sein, dass zuerst ein Motor im Wohnzimmer, dann einer in einem Schlafzimmer und schließlich ein zweiter Motor im Wohnzimmer eingeschaltet wird. Es kann somit ein zeitlicher Abstand zwischen der Aktivierung der Motoren im Wohnzimmer beobachtet werden.

- Wenn Sie die Reihenfolge der Motoraktivierung genau festlegen möchten, dann müssen Sie die Motoren in dieser Reihenfolge zuordnen. Lesen Sie hierfür die Anleitung der einzelnen Fernbedienungen.



Beispiel: Falls Sie im Wohnzimmer über 3 Motoren verfügen, ordnen Sie einen nach dem anderen mit der Fernbedienung zu, um diese nahezu gleichzeitig zu schließen.

8/ Eine oder mehrere Zuordnungen löschen

8.1 Eine Zuordnung löschen

- Nehmen die Vorderseite der Fernbedienung ab.
- Drücken Sie auf die Taste A.

Die rote Kontrollleuchte blinkt (Blinklicht).

- Drücken Sie mehrmals auf , um den zu löschenden Motor (bzw. Empfänger) einzuschalten.
- Drücken Sie auf .

Der Motor schaltet sich kurz ein

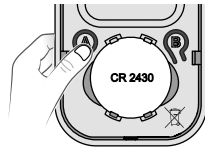

- Drücken Sie auf die Taste A, um zu verlassen.



8.2 Alle Zuordnungen löschen

- Nehmen die Vorderseite der Fernbedienung ab.
- Drücken Sie auf die Taste A.

Die rote Kontrollleuchte blinkt (Blitzlicht).

- Drücken Sie gleichzeitig 3 Sekunden auf die Tasten  und .
- Drücken Sie auf die Taste A, um zu verlassen.

Alle dem Motor zugeordneten Sender sind gelöscht.

9/ Hinderniserkennung

Die Motoren der Produktreihe TYMOOV verfügen über eine eingebaute Hinderniserkennung.

Blockiert der Motor aufgrund eines Hindernisses, fährt er um ungefähr 15 cm hoch. Die Hinderniserkennung wird nur im Falle einer Speicherung der Anschläge durchgeführt.

Einstellen der Empfindlichkeit der Hinderniserkennung

Bei der fehlerhaften Hinderniserkennung, kann die Empfindlichkeit dieses Systems gesenkt werden.

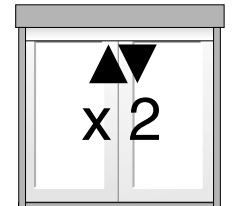
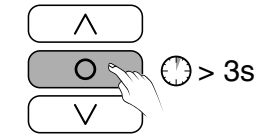
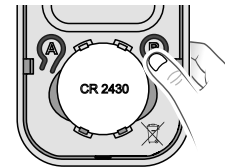

Drücken Sie auf die Taste B unter der Vorderseite der Fernbedienung, bis die Kontrollleuchte grün blinkt.

Drücken Sie mindestens 3 Sekunden lang die Taste , bis die Kontrollleuchte leuchtet.

Der Motor schaltet sich kurz ein:
1-mal = hohe Empfindlichkeit
2-mal = niedrige Empfindlichkeit

Wiederholen Sie die oben aufgeführten Schritte, um den Modus zu wechseln.

10/ Zurücksetzen auf die Werkseinstellungen

Beim Zurücksetzen auf die Werkseinstellungen werden alle Programme und Zuordnungen gelöscht.

Hierfür darf die Fernbedienung nur einem einzigen Motor zugeordnet sein.

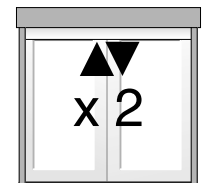
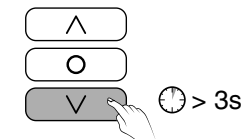

Drücken Sie 2-mal auf die Taste B unter der Vorderseite der Fernbedienung, bis die Kontrollleuchte orange blinkt.

Drücken Sie mindestens 3 Sekunden auf die Taste , bis die Kontrollleuchte leuchtet.



Der Motor schaltet sich 2-mal kurz ein. Dann wird der Motor einmal aktiviert, um zu signalisieren, dass er auf die Zuordnung wartet.

Alle Einstellungen und Zuordnungen des Motors wurden gelöscht.

11/ Zwischenstellungen

Sie können bis zu 2 Zwischenstellungen speichern:  und .

1 2 Bringen Sie den Rollladen in die gewünschte Position.

3 Drücken Sie 3 Sekunden auf  und , um die Position zu speichern.
Der Rollladen schaltet sich kurz ein, um die Speicherung zu bestätigen.
Lassen Sie wieder los.

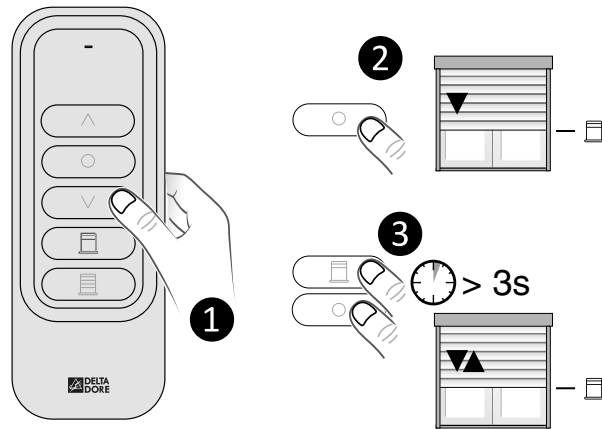

Schritte für die bevorzugte Position Nr. 2 wiederholen.

12/ Zuordnen mit einer Alarmzentrale

Diese Funktion ist nur mit den Motoren der Produktreihe „Radio Performance“ DxRP und xRP möglich. Sie kann nicht mit den Motoren der Produktreihe „Radio Efficacit  RE verwendet werden.

 Die Einbruchsmeldung kann nur dann aktiviert werden, wenn der untere Anschlag automatisch verriegelt werden kann.

Der Motor kann im Modus Einbruchssicherung einer Alarmzentrale zugeordnet werden (Rollladen wird von Hand angehoben).

So k nnen Sie den Modus Einbruchssicherung konfigurieren:

- Ordnen Sie den Modus Einbruchssicherung des Motors der Alarmzentrale zu.
- Programmieren Sie die Betriebsart des Motors.

Die  berwachung des Modus Einbruchssicherung ist nur aktiv, wenn die Alarmzentrale scharfgeschaltet und der Rollladen geschlossen ist.

12.1 Zuordnen des Modus Einbruchssicherung des Motors mit der Alarmzentrale

1 Die Alarmzentrale in den Modus „Produkt hinzuf gen“ bringen



Bringen Sie die Alarmzentrale in den Wartungsmodus und anschlieend in den Modus „Produkt hinzuf gen“.

2 Den Modus Einbruchssicherung der Alarmzentrale zuordnen

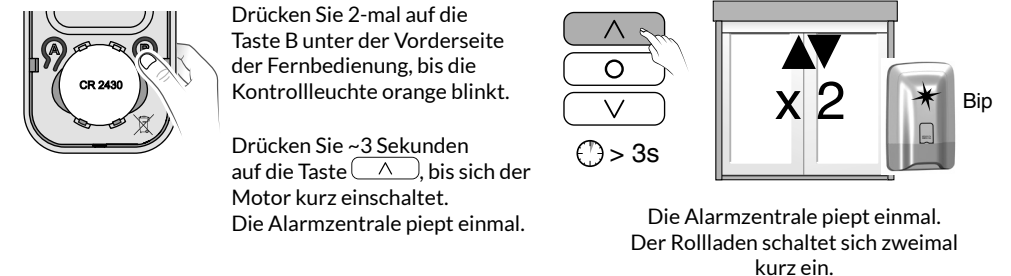

Die Alarmzentrale piept einmal.
Der Rollladen schaltet sich zweimal kurz ein.

Der Modus Einbruchssicherung des Motors wurde der Alarmzentrale zugeordnet.

12/ Zuordnen mit einer Alarmzentrale

12.2 Festlegen der Betriebsart des Motors

	Scharfschalten der Alarmzentrale	Unscharfschalten der Alarmzentrale
Betriebsart (Standard)	Der Rollladen wird geschlossen	Der Rollladen bleibt in Position
Betriebsart 2	Der Rollladen wird geschlossen	Der Rollladen wird geöffnet
Betriebsart 3	Der Rollladen bleibt in Position	Der Rollladen bleibt in Position



- 1 Drücken Sie 2-mal auf die Taste B unter der Vorderseite der Fernbedienung, bis die Kontrollleuchte orange blinkt.

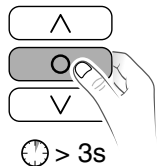

- 2 Drücken Sie anschließend ~3 Sekunden auf die Taste O, bis sich der Motor kurz einschaltet.

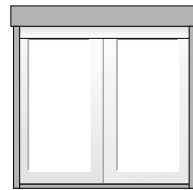

Der Motor schaltet sich kurz ein.

Der Motor schaltet sich 1-mal ein: Betriebsart 1
 Der Motor schaltet sich 2-mal ein: Betriebsart 2
 Der Motor schaltet sich 3-mal ein: Betriebsart 3

Um zwischen den Betriebsarten umzuschalten, wiederholen Sie die Schritte 1 und 2.

Funktionsprinzip der 1. und 2. Betriebsart:
 Beim Scharfschalten der Überwachung, wird der Rollladen vollständig geschlossen.

13/ Sie haben Ihre Fernbedienung verloren oder sie funktioniert nicht mehr

Unterbrechen Sie die Spannungsversorgung des Motors, warten Sie 10 Sekunden und stellen Sie die diese wieder her.

Andere Motoren sind mit demselben Sicherheitsschalter verbunden und sind vom Wechsel der Fernbedienung nicht betroffen.
 Betätigen Sie jeweils einmal beide Elemente (mit der Master-Fernbedienung), nach der erneuten Inbetriebnahme, bevor Sie die neue Fernbedienung zuordnen.

Mit einer neuen Fernbedienung:

- Drücken Sie 2-mal auf die Taste B unter der Vorderseite der Fernbedienung, bis die Kontrollleuchte orange blinkt.
- Drücken Sie 3 Sekunden auf O und V, bis die Kontrollleuchte nicht mehr blinkt. Der Motor (bzw. Empfänger) verfügt über keine Zuordnung mehr.
- Wiederholen Sie die Zuordnungsschritte, um die neue Fernbedienung zuzuordnen.

Falls der Motor nicht funktioniert:

- Prüfen Sie anhand der Abbildungen im Kapitel „Anschluss“, ob die Verkabelung korrekt ist.
- Prüfen Sie, ob die Spannungsversorgung über das Netz gewährleistet wird.
- Prüfen Sie, ob sich der Motor im Wärmeschutzmodus befindet. Warten Sie in diesem Fall einige Minuten, bis sich der Motor abgekühlt hat.
- Prüfen Sie, ob ein Fehler bei der Endlagenjustierung vorliegt und stellen Sie diese gegebenenfalls neu ein.

Die Endlagen werden nicht eingehalten:

- Prüfen Sie die mechanischen Bestandteile des Systems (Stabilisierung, Spiel, Verformungen etc.)
- Prüfen Sie, ob ein Fehler bei der Einstellung der Endlagen vorliegt und stellen Sie diese neu ein.

Es kann sein, dass sich der Rollladen nach dem Einlernen beim Betätigen der Taste in die entgegengesetzte Richtung bewegt.
In diesem Fall können Sie die Richtung umkehren, durch kurzes Drücken der Taste B unter der Vorderseite der Fernbedienung, bis die Kontrollleuchte grün blinkt.
Drücken Sie anschließend gleichzeitig 3 Sekunden auf die Tasten Auf/Ab.

- **Die grüne Kontrollleuchte blinkt nach einem kurzen Druck auf die Taste B nicht.**
 - Der Fernbedienung sind mehrere Motoren zugeordnet.
In diesem Fall haben Sie keinen Zugang auf die Einstellungsmodi.
Für die Einstellungen darf die Fernbedienung nur einem einzigen Motor zugeordnet sein.

CE

www.deltadore.com

03/19



2704653 Rev.03